













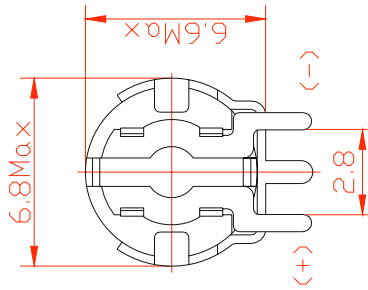
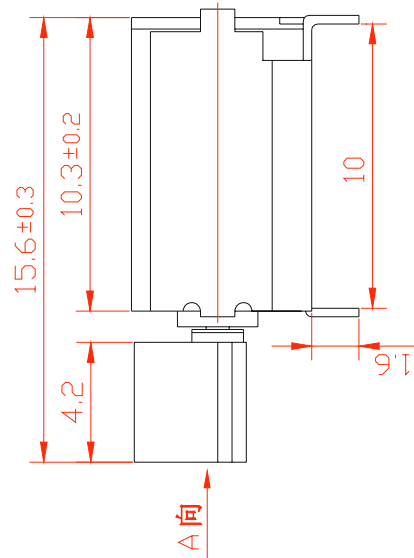
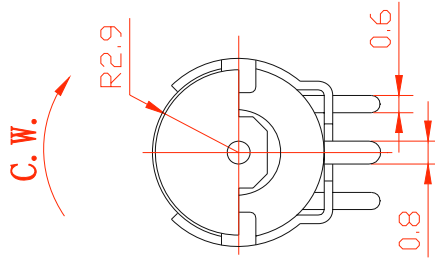

- 技术要求/Technic requirement**
1. 额定电压/Rated voltage: 3.0V
  2. 额定电流/Rated current: 75mA Max
  3. 额定转速/Rated speed: 8000 ± 2000rpm
  4. 堵转电流/Stall current: 105mA Max
  5. 端子阻抗/Terminal resistance: 35Ω (± 20%)
  6. 启动电压/Starting voltage: 1.7V Max
  7. 轴向间隙/Shaft end play: 0.1~0.3mm
  8. 所有尺寸为A向压紧后的尺寸 (不包括轴向间隙)  
/Overall length is measured after counterweight being pressed against body in direction A. (Shaft end play is not included.)
  9. 未注线性公差为/Unmarked tolerance: ± 0.1mm

**Vybronic**
**外形图**
**VZ6SC0B0170081**

阶段	标记	重量	比例
共	页	第	页
5:1			
2010.07.12	项瑞坚	批准	日期
2010.07.12	刘琳兵	标准	日期
2010.07.12	彭小华	校核	日期
2010.07.12	杨兰	设计	日期
2010.07.12	郭梦秋	更改文件号	日期
		签名	日期

借(通)用件登记

底图总号

签字

日期



